

Instrukcja montażu drzwi o zwiększonej odporności na włamanie kl. C typu „DIAMENT”

Rys.1

Etap 1. Przygotowanie otworu:

- a. dostosowanie otworu w przypadku montażu na zaprawę murarską do wymiarów:

	80	90	100
Szerokość	950	1050	1150
Wysokość	2085		

- b. dostosowanie otworu w przypadku montażu na piankę montażową:

	80	90	100
Szerokość			
Wysokość	2085		

- c. oczyszczenie otworu celem zwiększenia przyczepności materiałów wypełniających (beton/ pianka).

Etap 2. Ustalenie szczeliny między skrzydłem a podłogą „m” poprzez obcięcie ościeżnicy, bądź zagłębienie jej w podłodze (rys.1)

Etap 3. Wstawienie ościeżnicy i ustawienie w pionie i poziomie.

Etap 4. Zakotwiczenie ościeżnicy od strony zawiasowej dołączonymi dyblami.

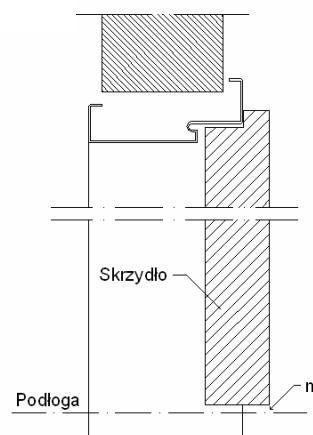

Etap 5. Zawieszenie skrzydła i spasowanie krawędzi skrzydła z krawędzią ościeżnicy po stronie zamkowej.

Etap 6. Zakotwiczenie ościeżnicy od strony zamkowej.

Rys.2

Etap 7. Wypełnienie szczeliny między ościeżnicą a murem zaprawą murarską lub pianką montażową. W celu uzyskania danej akustyki należy dokładnie wypełnić szczelinę pomiędzy murem a ościeżnicą. Pozostawić rozpórki na czas zalecany przez producenta pianki. (rys.2)

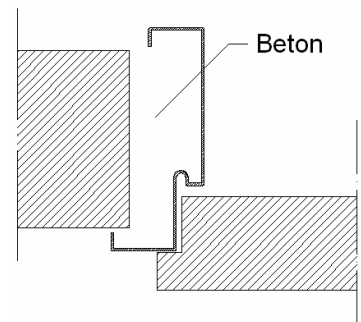

Etap 8. Obróbka wykończeniowa (ze względu na dużą agresywność korozyjną, nie zaleca się stosowania zapraw na bazie gipsu czy samego gipsu).